

Einbaurahmen, optional Einbauhinweise



Bild 1



Bild 2

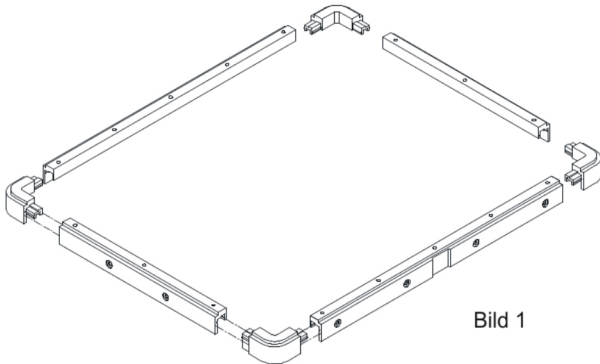
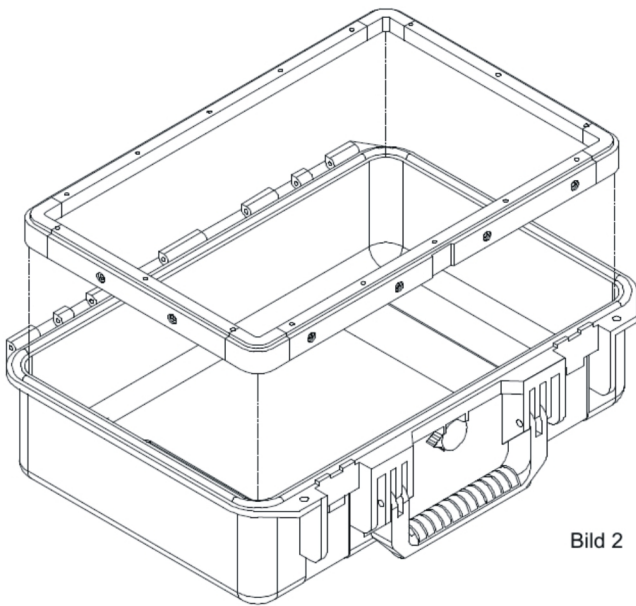
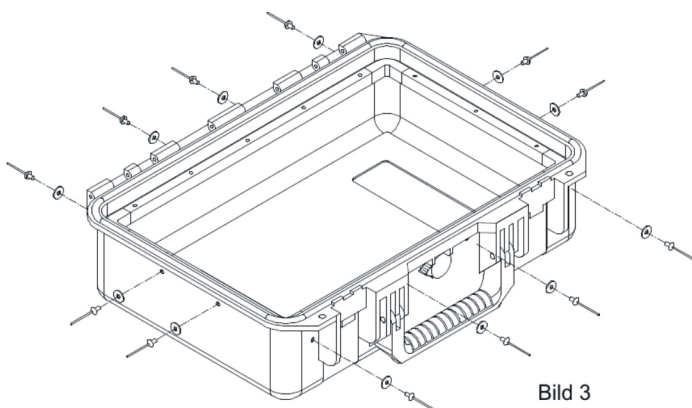

Bild 3

- Montieren Sie den Rahmen zusammen, indem Sie die Eckstücke in die Schienenenden stecken.
- Legen Sie den Einbaurahmen auf den Koffer wie gezeigt.
- Verwenden Sie kleine Abstandhalter (die nach dem Einbau wieder entfernt werden können) oder Klemmen, die den Rahmen in der gewünschten Höhe halten. Vergewissern Sie sich, dass keine der Nietenlöcher blockiert werden.
- Gleichen Sie die Schienen und Eckstücke so aus, dass alle Teile genau an den Innenseiten des Koffers anlehnen. Ein geringer Abstand zwischen den Eckstücken und den Schienen ist normal. Seine Größe hängt von der Einbautiefe ab. Bei jeder Schiene müssen die Abstände zwischen Schiene und Eckstückpaar gleich groß sein. Das garantiert Ihnen, dass sich jede Schiene in der Mitte jeder Kofferseite befindet und Sie den Einbau des Einbaurahmens sauber durchführen können.
- Benutzen Sie die Nietenlöcher im Rahmen als Richtlinie und bohren Sie die Löcher von innen durch die Kofferwand mit einer Winkelbohrmaschine mit Bohrer 4.9 mm.
- Montieren Sie die Nieten und die wasserdichten U-Scheiben. Dabei muss die U-Scheibe unbedingt über das dicke Ende der Niete gestülpt werden. Die Gummifläche darf nicht zum dünnen Dorn der Niete zeigen.
- Drücken Sie die Nieten und wasserdichten U-Scheiben wie gezeigt in den Koffer. Vergewissern Sie sich, dass die Gummifläche der U-Scheibe an der Kofferaußenseite ist.
- Benutzen Sie eine herkömmliche Nietepistole zur Befestigung der Nieten und U-Scheiben am Koffer.
- Entfernen Sie die Abstandhalter oder Klemmen.
- Legen Sie die Dichtungsschnur in die Nut die oben am Einbaurahmen ist.
- Montieren Sie die Platte an den Einbaurahmen mit Gewindeschrauben M4.